

## 1. 실외부 (프론트 바디)

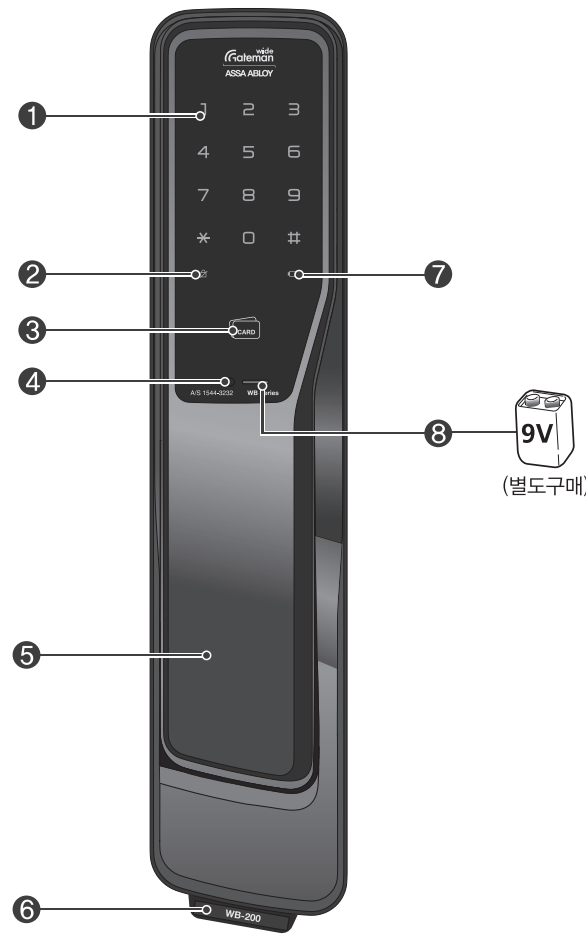

9V  
(별도구매)

## 2. 구성품 안내

### 기본 구성품



실외부(프론트바디)

실내부(메인바디)

모티스

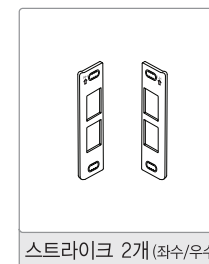

스트라이크 2개 (좌수/우수)

- 별매품**
- 사용설명서
  - 시공지본
  - 건전지 4개
  - 카드키 4개
  - 제품보증서
  - 경보스티커
  - 스크류
  - 소프트/고정핀

## 3. 제품규격

구 성 품	제 품 사 양	비 고
실외부(프론트바디)	87(W)X400(H)X64(D)mm, AI DC/ABS	정격전압: DC 6V / 동작온도: -15~55°C
실내부(메인바디)	87(W)X400(H)X77(D)mm, AI DC/ABS	센서동작온도(고온): 55°C
건전지	1.5V AA(LR6) 알카라인 건전지4개(1일 10회 사용기준 1년 사용가능)	
제품의 종류	직류, 비내화형, 온도센서식, 비열쇠식, 주키[도어록(D-NF-T-NK-M)]	
음 선	리모컨 무선	음선(별도구매)
	스마트리빙팩 무선 보안 시스템	음선(별도구매)

※ 사용기간은 건전지 수명에 따라서 다소 차이가 날 수 있습니다.

## 4. 실내부 (메인 바디)

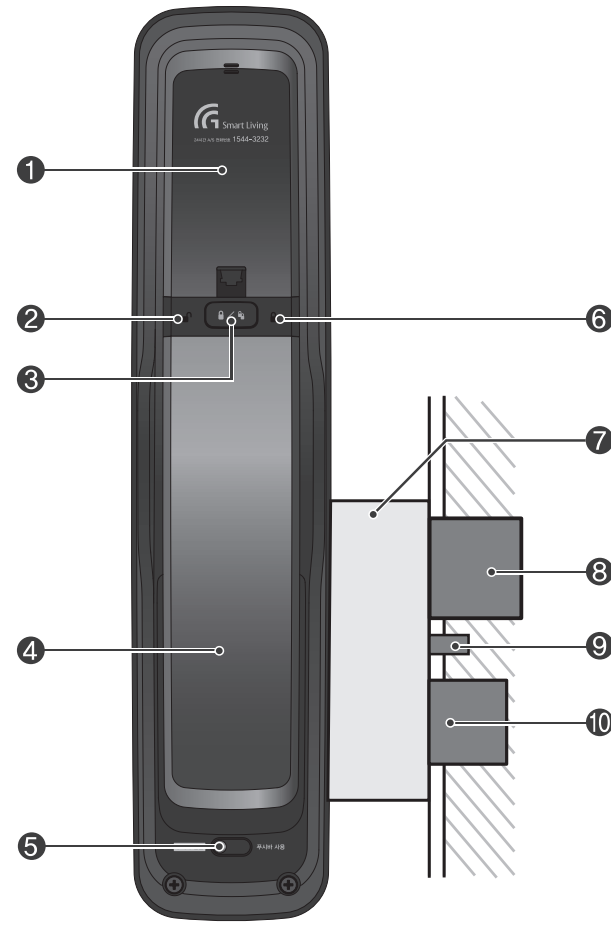

## 7. 아이콘 설명

- 사용자 비밀번호: 일반모드 관리용 비밀번호로, 가장 기본으로 사용하는 비밀번호입니다.
- 마스터 비밀번호: 마스터 모드로 전환 시, 모든 설정을 위해서 반드시 입력해야 하는 관리용 비밀번호입니다.
- 방문자 비밀번호: 일정 기간 방문하는 사람을 위해 사용자 비밀번호와 다른 비밀번호로 설정할 수 있습니다.
- 일회용 비밀번호: 한번만 사용 가능한 비밀번호이며, 1회 사용 후 자동 삭제됩니다.
- 사용자 번호: 마스터 모드에서 사용자 개별 관리를 위해 각 사용자에게 부여하는 번호로 01, 02...와 같이 두 자릿수로 입력할 수 있습니다.

	손바닥으로 실외부의 번호판 터치부를 터치합니다.
	실외부의 번호판에서 * 버튼을 입력합니다.
	실외부의 번호판에서 # 버튼을 입력합니다.
	실내부의 건전지 덮개를 열고, (R) (등록) 버튼을 입력합니다.
	실외부의 카드키 터치부에 카드키를 입력합니다.
	실외부의 번호판에서 사용자 비밀번호를 입력합니다. (4~10자리)
	실외부의 번호판에서 마스터 비밀번호를 입력합니다. (4~10자리)
	실외부의 번호판에서 방문자 비밀번호를 입력합니다. (4자리 숫자만 가능)
	실외부의 번호판에서 일회용 비밀번호를 입력합니다. (4자리 숫자만 가능)
	실외부의 번호판에서 사용자 번호를 입력합니다. (2자리 숫자만 가능)
	추가 설정을 위해 * 을 눌렀을 때, 되돌아가는 범위입니다.

## 8. 기능설명

**푸시풀 도어락** ..... 푸시풀은 밀고 당기는 작은 힘으로도 문을 열고 닫을 수 있어 평소에는 남녀노소 편리하게 사용할 수 있고 유사시는 빠르게 탈출을 돕는 최고의 솔루션입니다.

**스마트에티켓 기능** ..... 동작을 없이 도어락을 사용할 때 편리합니다. 번호판을 길게 3초동안 터치한 후 비밀번호 등을 입력하면 됩니다. (일회성 기능)

**옛보기 방지 허수기능** ..... 비밀번호 입력 전이나 후에 아무 번호(허수)를 입력할 수 있는 보안강화 기능입니다. 사용자는 이 기능을 이용해 비밀번호 노출에 대한 불안감을 줄일 수 있습니다.

**외부 강제잠금 기능** ..... 실외에서 기능을 설정하면 내부에서 문을 열고 나갈 때 침입 경보음이 울리는 보안강화 기능입니다.

**내부 강제잠금 기능** ..... 실내에서 기능을 설정하면 밖에서 비밀번호, 카드키 등 인증수단을 사용할 수 없도록 무력화 시키는 보안강화 기능입니다.

**자동잠금/수동잠금 설정** ..... 문을 닫으면 자동으로 잠기는 문 단속 기능입니다. 설정을 통해 수동으로 잠기도록 할 수 있습니다.

**스마트 리빙** ..... 게이트맨 스마트 리빙은 새로운 개념의 디지털 도어락 서비스로 디지털 도어락 열기, 설정, 출입자 정보확인, 도어락 상태 알림과 같은 기능들을 스마트 기기를 이용해 관리할 수 있습니다.

## 9. 기능설정 (일반모드)

일반모드는 누구나 편리하게 도어록 설정이 가능한 모드입니다. 사용자 비밀번호 외에 2개 (방문자, 일회용)의 비밀번호와 부가기능을 설정할 수 있습니다. **(공강출하 시 일반모드로 설정)**

사용자 비밀번호		* 계속 / (R) 종료
등록		
카드키	등록 가능 개수: 40개	
등록		
방문자 비밀번호	등록 가능 개수: 1개	
등록		
삭제		
일회용 비밀번호	1회 사용 후 자동 삭제 / 등록 가능 개수: 1개	
등록		
삭제		
모든 카드키 삭제		
삭제		
도어락 설정-모드변경		
변경		
도어락 설정-자동잠금 설정		
설정		
해제		

도어락 설정-음량 설정		공장 출하 기본설정: 고음
고음		
저음		
무음		
스마트 리빙 등록 및 삭제		
블루투스 등록		
블루투스 삭제		
리모컨 등록		
리모컨 삭제		
홈 네트워크		
등록		
삭제		

- ※ 모드 변경 시 등록되어 있던 모든 키는 삭제됩니다.
- ※ 스마트 리빙 및 홈네트워크 등록/삭제 메뉴는 스마트리빙 통신팩을 삽입한 상태에서만 동작합니다.

## 10. 카드키로 문 열기

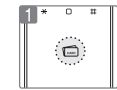

카드키 입력

## 11. 비밀번호로 문 열기



## 12. 내부/외부에서 문 열기

**외부에서 문 열기** ..... 실외부의 풀바를 앞으로 잡아당기면 문이 열립니다.

**내부에서 문 열기** ..... 실내부의 푸시바를 앞으로 밀면 문이 열립니다.

**푸시바 잠금기능 설정하기** ..... 실내부의 푸시바 아래에 있는 푸시바 잠금 스위치를 '푸시바 잠금' 위치로 옮기면 푸시바 잠금 기능이 설정됩니다.

**푸시바 잠금기능 해제하기** ..... '푸시바 사용' 위치로 옮기면 푸시바를 앞으로 밀어 문을 열 수 있습니다.

## 13. 스마트에티켓 기능으로 문 열기

동작을 없이 도어락을 사용할 때 편리합니다. 번호판을 길게 3초동안 터치한 후 비밀번호 등을 입력하면 됩니다. (일회성 기능)



## 14. 문 잠그기

**자동잠금으로 설정된 경우 내부/외부에서 문 잠그기** ..... 5초 내장된 자동잠금 센서가 있어 문을 닫으면 5초 이내에 자동으로 문이 잠깁니다.

**수동잠금으로 설정된 경우 내부에서 문 잠그기** ..... 수동잠금 설정상태에서 문을 닫은 후 잠금버튼을 누르면 문이 잠깁니다.

**수동잠금으로 설정된 경우 외부에서 문 잠그기** ..... 손바닥으로 실외부의 번호판을 살짝 터치하면 문이 잠깁니다.

## 제품보증서 (고객용)

일련번호 (11자리)	제품구입가	
모델명	열쇠기술로 (설치비 등)	
성명	설치정보	상호명
		설치자
전화		연락처
H,P		설치일
주소		

- 제품 보증기간은 구입 후 기본 1년입니다
- 특정 프리미엄 제품은 보증기간이 구입일 기준 3년입니다. 프리미엄 제품의 구분은 메인 바디 우측 측면의 '무상보증 3년' 스티커를 확인하시기 바랍니다.
- 정확히 기재된 제품보증서가 없으면 A/S발생 시 유상처리되오니 반드시 간직해주시기 바랍니다.
- 제품 설치 시 제품에 기재 된 일련번호를 확인하여 꼭 제품 보증서에 기입하시기 바랍니다.
- 본 제품보증서는 설치비용, 고객용 2장으로 구성되어 있으며, 작성된 고객의 정보는 마케팅 목적으로 활용될 수 있습니다.
- 게이트맨 고객센터(365일 24시간 상담): 1544-3232

wide  
GateMan  
ASSA ABLOY

## 제품보증서 (설치점용)

일련번호 (11자리)	제품구입가	
모델명	열쇠기술로 (설치비 등)	
성명	설치정보	상호명
		설치자
전화		연락처
H,P		설치일
주소		

- 제품 보증기간은 구입 후 기본 1년입니다
- 특정 프리미엄 제품은 보증기간이 구입일 기준 3년입니다. 프리미엄 제품의 구분은 메인 바디 우측 측면의 '무상보증 3년' 스티커를 확인하시기 바랍니다.
- 정확히 기재된 제품보증서가 없으면 A/S발생 시 유상처리되오니 반드시 간직해주시기 바랍니다.
- 제품 설치 시 제품에 기재 된 일련번호를 확인하여 꼭 제품 보증서에 기입하시기 바랍니다.
- 본 제품보증서는 설치비용, 고객용 2장으로 구성되어 있으며, 작성된 고객의 정보는 마케팅 목적으로 활용될 수 있습니다.
- 게이트맨 고객센터(365일 24시간 상담): 1544-3232

wide  
GateMan  
ASSA ABLOY

